



易經白話解釋(4)

日期：2019.05.11

張有恆 教授

一緒論、

- 《周易》是中國最古老而深邃的經典之一，被譽為「群經之首，大道之源」。
- 對中華文化的哲學思想、倫理道德、教育理念、文學藝術（〈象辭〉：「上九，白賁，无咎」）、自然科學等許多領域，都產生巨大而深遠的影響。
- 不學《易經》將是身為中華兒女在人生學習過程的一大缺憾！
- 夏代的易學是《連山》（以艮卦開始），殷代的易學是《歸藏》（以坤卦開始），周代的易學是《周易》（以乾卦開始）。
- （三字經：「有連山，有歸藏，有周易，三易詳」

《易》「一名三義」的解釋(鄭玄)

- 易之道，即乾坤之道，說明乾坤陰陽變化，人人容易知曉。**易簡**，這是《易經》之為「易」的第一重含義。
- 夫易者，變化之總名，改換之殊稱。是故「**變異**」指宇宙天地運動的變化，這是第二義。
- 「易」即是「道」(本體，**自性清淨圓明體**)，即恆常**不易**的真理，即使事物隨著時空變幻，**恆常的道不會變化**；不然，便致大亂，這是第三義。
- 《史記·孔子世家》：「**孔子晚而喜易**，序、彖、繫、象、說卦、文言。讀《易》，**韋編三絕**。」

《繫辭傳·上》第十章

- 《易》無思也，無爲也，寂然不動，感而遂通天下之故。非天下之至神，其孰能與於此？
- 《易經》所體現的道理，不是思考得來的，更不是人爲創造出來的，它寂靜不動，無思無爲，却能有感必應，終於能通曉天下萬事萬物。
- 太極清淨光明，圓含萬有，無得無失。（〈妄盡還源觀〉：周遍法界、出生無盡、含容空有）

《周易》的內容一分**易經**、易傳

- 史書記載：「孔子刪詩書、訂禮樂，作春秋，**贊周易**。」「**贊**」有幫助、贊助之意，即幫助別人了解，**使《易經》的智慧發揚光大**。
- **《易經》**，有《上經》三十卦，《下經》三十四卦，一共六十四卦。
- 六十四卦是由乾、坤、坎、離、震、艮、兌、巽，這八卦重疊演變而來的。
- 《易經》的「經」本身很少，只有六十四個卦象，加上卦辭、爻辭。
- 六十四個卦均是教人**進德修業，趨吉避凶**。

《易傳》包括《十翼》

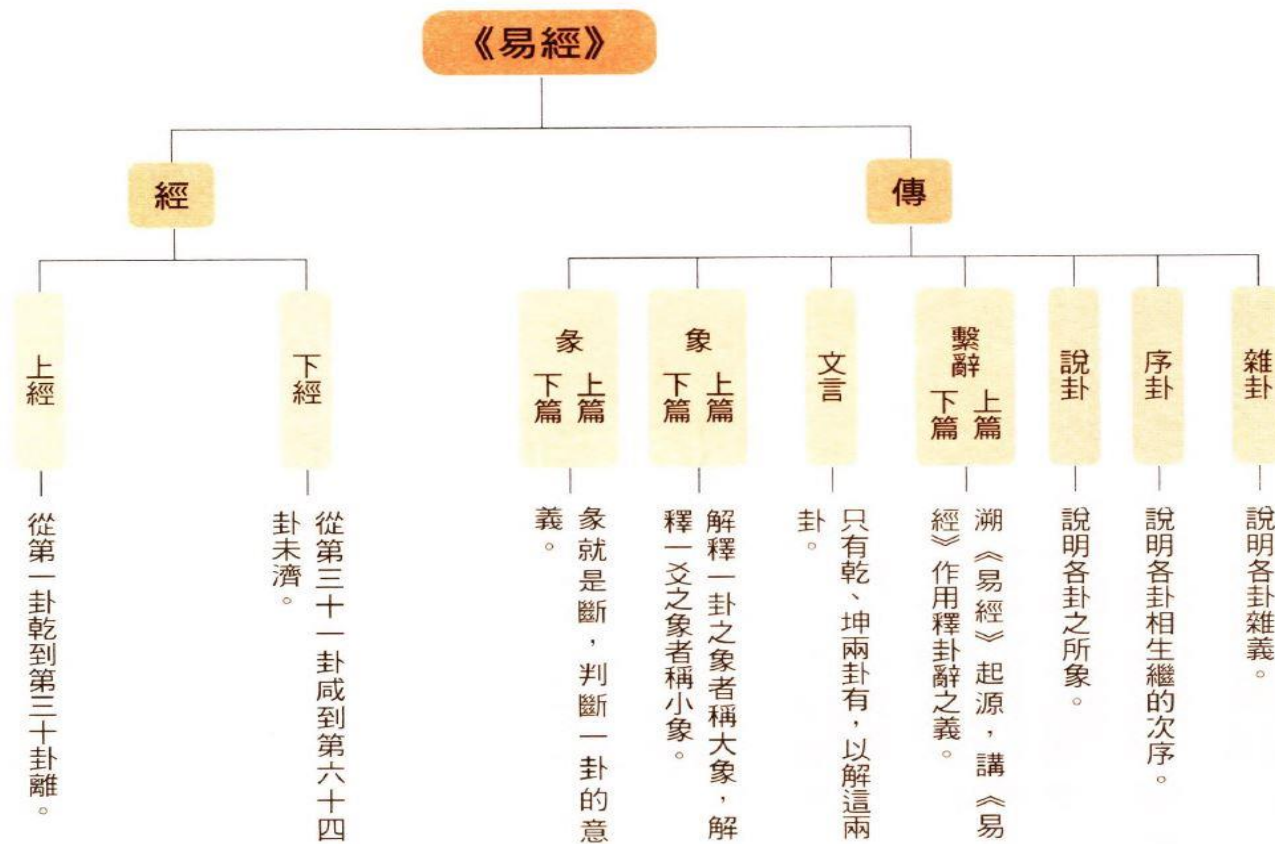

《周易》的內容－《易傳》包括《十翼》

- 《易傳》，相傳是由孔子整理而成。分別是：
- 《象》(上)(下)：解釋卦象(大象)與爻辭(小象)，主要是教我們修德，即「立德」；
- 《彖》(上)(下)：彖有「斷」的意思，論斷一卦的卦象、卦德和六爻的排列，主要教我們如何修德，追求成功人生，即「立功」。
- 《文言》：對乾卦與坤卦做特別說明；
- 《繫辭》(上)(下)：即哲學論述；

《易傳》如羽翼，名「十翼」

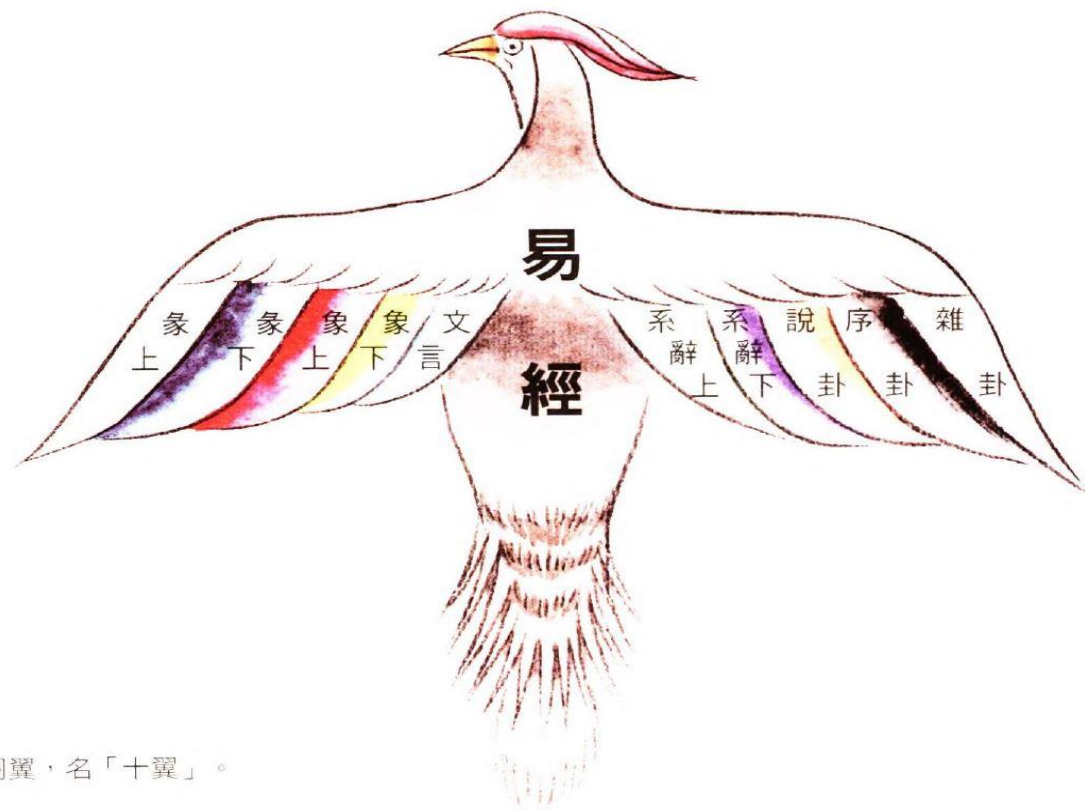

經是本經，傳如羽翼，名「十翼」。

《周易》的內容－《易傳》包括《十翼》（續）

- 《說卦》：說明每一卦出現的原因、命名的理由；
- 《序卦》：說明六十四卦順序排列的理由；
- 《雜卦》：即沒有順序，將六十四卦混在一起講，共十篇。
- 古人把這十篇傳叫做「十翼」（翅膀，能飛）
- 讓《周易》的「十翼」飛起來，其目標是促進人類和諧，世界大同！

《易經》的宗旨： 佛法之四悉檀(成就)



- **世界悉檀**：伏羲氏先天八卦，陰陽圖像，隨順自然現象，而說**世界之法**(歡喜悉檀)。
- **為人悉檀**：文王的卦辭，因應**眾生根機**，鼓勵人向上，**生起善根**的言辭(生善悉檀)；
- **對治悉檀**：周公的爻辭，針對眾生毛病，應病予藥，規勸**斷惡修德**之辭(斷惡悉檀)；
- **第一義悉檀**：孔子《十翼》講究哲理，以第一義說明諸法實相，契入正法，導向「**止於至善**」的理想(入理悉檀)。

人更三聖，世歷三古

根據西漢司馬遷《史記》中的說法，伏羲「始作八卦」，文王「演《易經》」，孔子作〈彖傳〉、〈象傳〉、〈繫辭傳〉、〈文言傳〉之屬十篇。三位都是聖人，經歷了三古時代，即「伏羲為上古，文王為中古，孔子為下古」。這就是漢代學者所說的《易經》「人更三聖，世曆三古」的說法。



相傳上古時代，黃河中有龍馬出現，伏羲氏驚奇地見到龍馬背上的圖案，立刻畫了下來，這就是流傳後世的八卦。



周文王被商紂王囚於羑里，將八卦重為六十四卦，寫成卦辭、爻辭，這就是「文王拘而演《易經》」。



春秋末年，孔子讀《易經》「韋編三絕」。晚年撰寫〈易傳〉十篇，傳於後世，這就是對孔子作〈十翼〉的記載。

《易經》內容一包括「義理」與「象數」

- 所謂「義理」乃是要我們進德修業，進而達到趨吉避凶的目標；
- 凶：生死問題不能解決；吉：學為聖人，一生成佛。
- 至於「象數」，「象」是卦象，「數」是數字，亦即利用占卦帶出卦象，得出卦辭與爻辭，提供解決問題的建議。
- 善學易者不占。枯草朽骨，焉足以決大事？
——姜太公與康熙大帝的範例
- 學習《易經》期斷惡修善，明明德，覺悟太極。



八卦之由來

「太極生兩儀，兩儀生四象，四象生八卦」

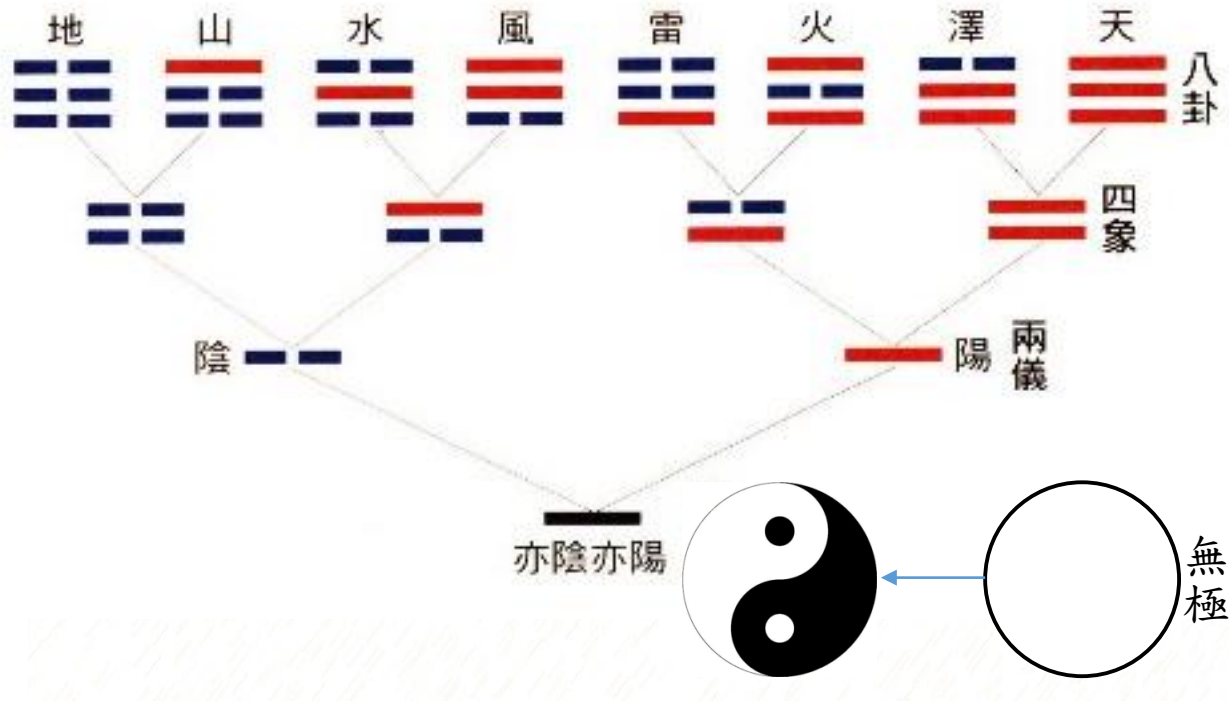

《信心銘》
 二由一有，
 一亦莫守。
 一心不生，
 萬法無咎。

(一真法界)
 無極¹³

四象(春夏秋冬；青龍、白虎、玄武、朱雀)

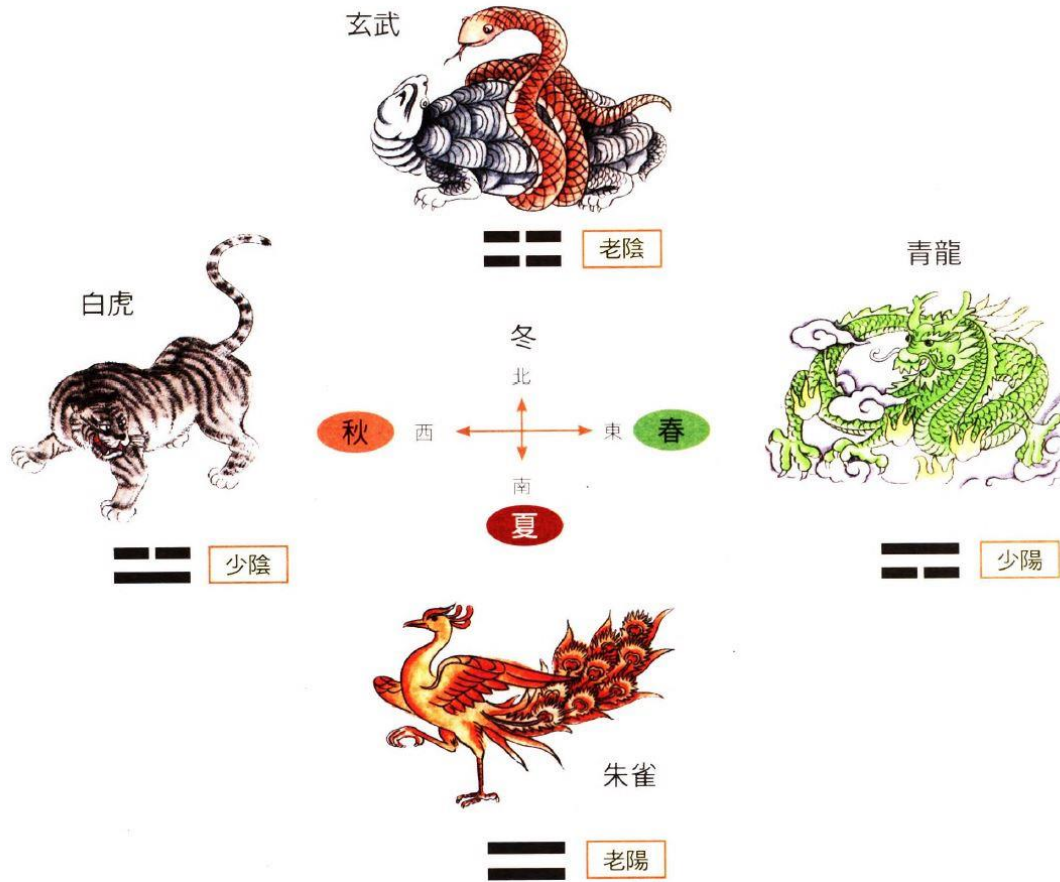

伏羲先天八卦圖(體) — 《說卦》第三章 (天地定位，山澤通氣，雷風相薄，水火不相射，八卦相錯)

伏羲先天八卦



文王後天八卦(用) — 《說卦》第五章

《說卦傳》第五章：

- 「萬物出乎<震>，<震>，東方也。齊乎<巽>，<巽>，東南也。齊也者，言萬物之絜齊也。<離>也者，明也。萬物皆相見，南方之卦也。聖人南面而聽天下，嚮明而治，蓋取諸此也。」

文王後天八卦圖(用)



無極與太極的關係 — 相有體無

無極



太極(兩儀)



太極(四象)

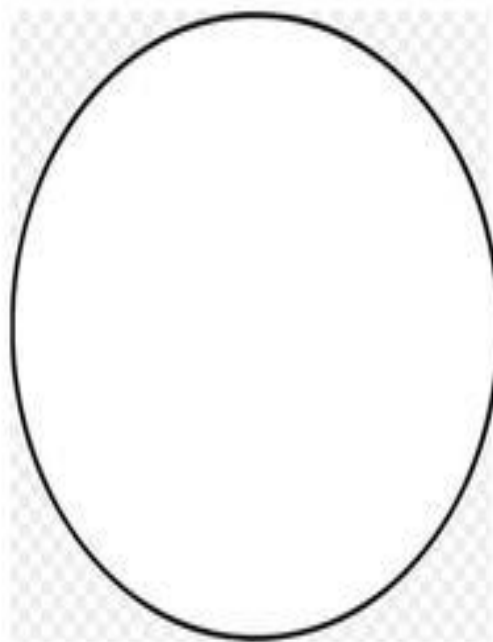

道德生化象意圖

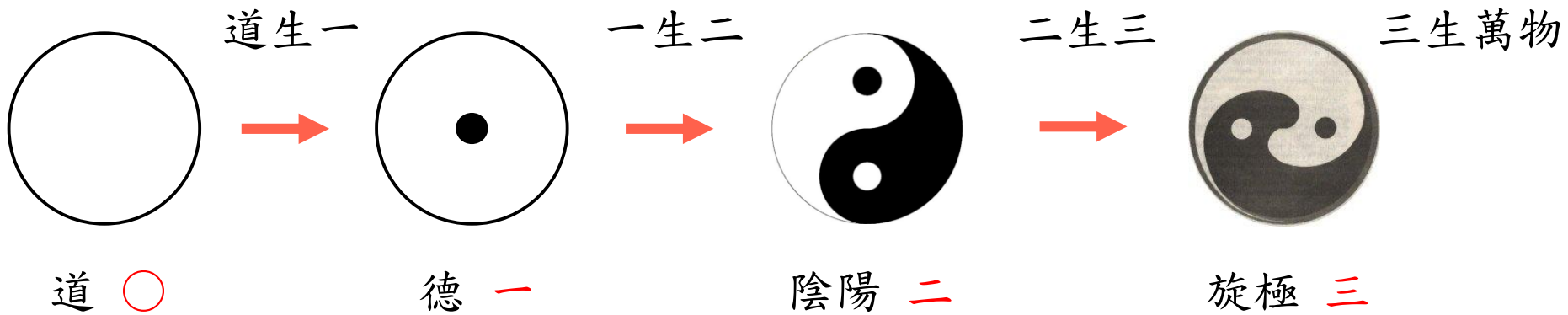

太極的意義

- 「太極」，至極之理也，寂然不動之本體也。就是我們的真如本性，寂而常照，照而常寂。
- 太= 「大」+ 「、」=大極了(其大無外) + 小極了(其小無內)=一多相即、小大相容、廣狹自在、延促同時，重重無盡、圓明具德、事事無礙
- 學習《易經》就是要發明每一個人的真如本性，明心見性，成聖成賢。
- 六祖：何其自性：本自清淨、本不生滅、本自具足、本無動搖、能生萬法。

二、《易經的總綱領》

〈象〉曰：「大哉乾元，萬物資始，乃統天。雲行雨施，品物流形。大明終始，六位時成，時乘六龍以御天。乾道變化，各正性命，保合大和，乃利貞。首出庶物，萬國咸寧。」

<大哉乾元>與《大方廣佛華嚴經》

- 大，體大，「體」(實相)具足常義，遍義
- 方，相大，即智慧、德能、相好。
- 廣，用大，用如其體，無不周遍。
- 佛，果大，能覺(度)、所覺(度)，能所不二。
- 華，因大，即六度萬行、莊嚴眾相。
- 嚴，智大，真實智慧，性德圓滿顯現。
- 經，教大，教學廣大，遍虛空法界。

<大哉乾元>與《大方廣佛華嚴經》

- 《易經》和《華嚴經》就是要告訴我們真如本性之「大」，以及「一真法界」無量無邊重重無盡之宇宙人生的真相（「保合大和」與「大方廣」）；
- 使我們恢復本具的**智慧德相**，讓我們能過著充滿究竟圓滿、事事無礙、幸福美滿自在的人生（「萬國咸寧」與「佛華嚴」）！

八卦取象歌

乾三連(☰)(天)	坤六斷(☷)(地)
震仰盂(☳)(雷)	艮覆碗(☶)(山)
離中虛(☲)(火)	坎中滿(☵)(水)
兌上缺(☱)(澤)	巽下斷(☴)(風)

《易經》六十四卦

上經三十卦

乾	坤	屯	蒙	需	訟
師	比	小畜	履	泰	否
同人	大有	謙	豫	隨	蠱
臨	觀	噬嗑	賁	剝	復
無妄	大畜	頤	大過	坎	離

下經三十四卦

咸	恆	遯	大壯	晉	明夷
家人	睽	蹇	解	損	益
夬	姤	萃	升	困	井
革	鼎	震	艮	漸	歸妹
豐	旅	巽	兌	渙	節
中孚	小過	既濟	未濟		

南宋·朱熹《周易本義·卦名次序歌》

- 乾坤屯蒙需訟師，比小畜兮履泰否；
同人大有謙豫隨，蠱臨觀兮噬嗑賁；
剝復無妄大畜頤，大過坎離三十備。
- 咸恆遯兮及大壯，晉與明夷家人睽；
蹇解損益夬姤萃，升困井革鼎震繼；
艮漸歸妹豐旅巽，兌渙節兮中孚至；
小過既濟兼未濟，是為下經三十四。

三、作者簡介

- 《漢書·藝文志》曰：「《易》道深矣，人更三聖，世歷三古。」
- 上古時代，黃河現神獸「龍馬」，背上布滿神奇的圖案，聖人伏羲將其臨摹下來，並仰觀天文、俯察地理，而畫「八卦」；
- 中古時代，周文王囚禁於羑里，重演八卦為六十四卦，並作卦辭，文王的兒子周公作爻辭；
- 下古時代，孔子喜「易」，感嘆禮崩樂壞，故撰寫《易傳》十篇。

人更三聖，世歷三古

根據西漢司馬遷《史記》中的說法，伏羲「始作八卦」，文王「演《易經》」，孔子作〈彖傳〉、〈象傳〉、〈繫辭傳〉、〈文言傳〉之屬十篇。三位都是聖人，經歷了三古時代，即「伏羲為上古，文王為中古，孔子為下古」。這就是漢代學者所說的《易經》「人更三聖，世曆三古」的說法。



相傳上古時代，黃河中有龍馬出現，伏羲氏驚奇地見到龍馬背上的圖案，立刻畫了下來，這就是流傳後世的八卦。



周文王被商紂王囚於羑里，將八卦重為六十四卦，寫成卦辭、爻辭，這就是「文王拘而演《易經》」。



春秋末年，孔子讀《易經》「韋編三絕」。晚年撰寫《易傳》十篇，傳於後世，這就是對孔子作〈十翼〉的記載。

略述河圖、洛書

- 《周易·繫辭》：「天一，地二；天三，地四；天五，地六；天七，地八；天九，地十。」
(1-5是生數；6-10是成數)
- 古天文書，東(木)在左方，南(火)在上方，西(金)在右方，北(水)在下方。「土」在中央。
- 水火象徵陰陽；金木土(各佔兩宮)三者是可以看成天人地三才，金代表剛而健動的性質(天)，木是生機(人)，土無疑就是地！

河圖、洛書

據說遠古時代黃河裡鑽出一匹神馬，其毛旋形成一組圖案，稱為「河圖」；後來又從洛水中鑽出一隻神龜，龜殼上的奇妙條紋圖案，稱為「洛書」。兩者被視為上天為了啟迪人類智慧而展示的「玄機」，傳說伏羲氏根據這兩幅圖上的「玄機」，而開解出「八卦」。

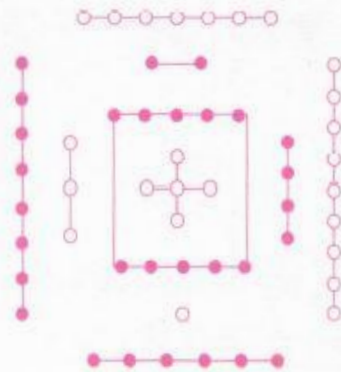

河圖

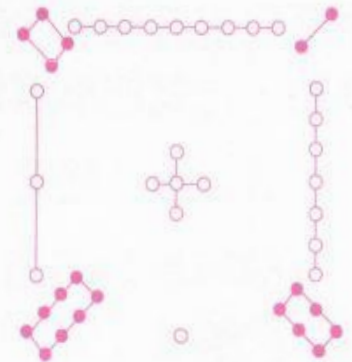

洛書

河圖(五十五點)

地二生火，天七成之
二七居南



地四生金，天九成之

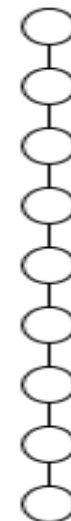

天三生木，地八成之

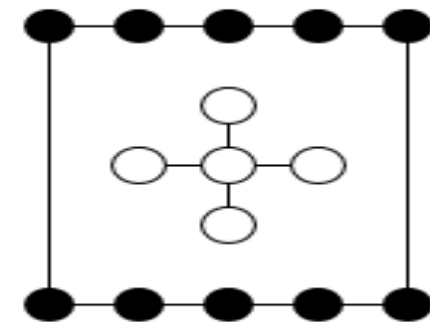

天五生土，地十成之



一六居北

天一生水，地六成之

河圖口訣

- 河圖是由觀**五大行星**(木星、火星、土星、金星、水星)的運行而畫。
- **北方**：天一生水，地六成之。
- **南方**：地二生火，天七成之。
- **東方**：天三生木，地八成之。
- **西方**：地四生金，天九成之。
- **居中**：天五生土，地十成之。
- **五行**是陰陽(水火)兩儀及天地人三才(金、土、木)的結構。

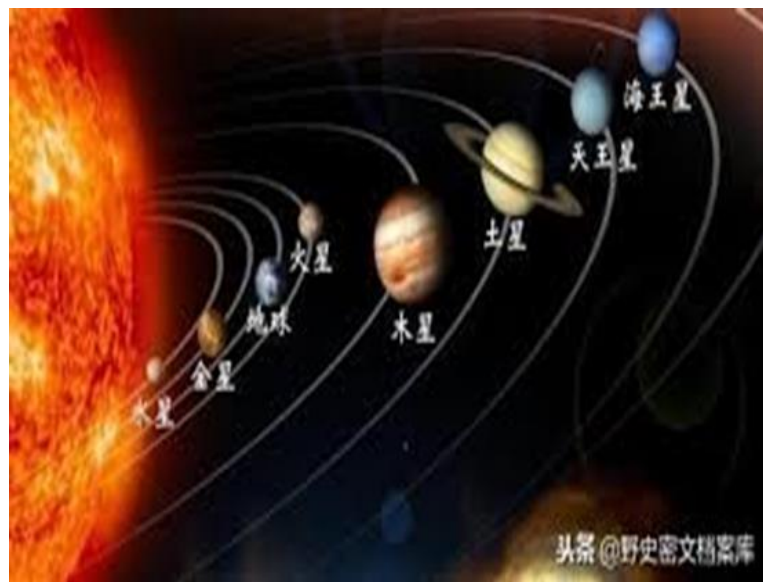

河圖口訣

■ 「天一生水，地六成之」表示水星與日月會聚(冬天，北方，11月、6月)；

■ 「地二生火，天七成之」表示火星與日月會聚(夏天，南方，2月、7月)；

■ 「天三生木，地八成之」表示木星與日月會聚(春天，東方，3月、8月)；

■ 「地四生金，天九成之」表示金星與日月會聚(秋天，西方，4月、9月)；

■ 「天五生土，地十成之」表示土星與日月會聚(土星，中天，5月、10月)。