



# 易經白話解釋(5)

日期：2018.05.18

張有恆 教授

# 八卦之由來

「太極生兩儀，兩儀生四象，四象生八卦」

《信心銘》  
二由一有，  
一亦莫守。  
一心不生，  
萬法無咎。

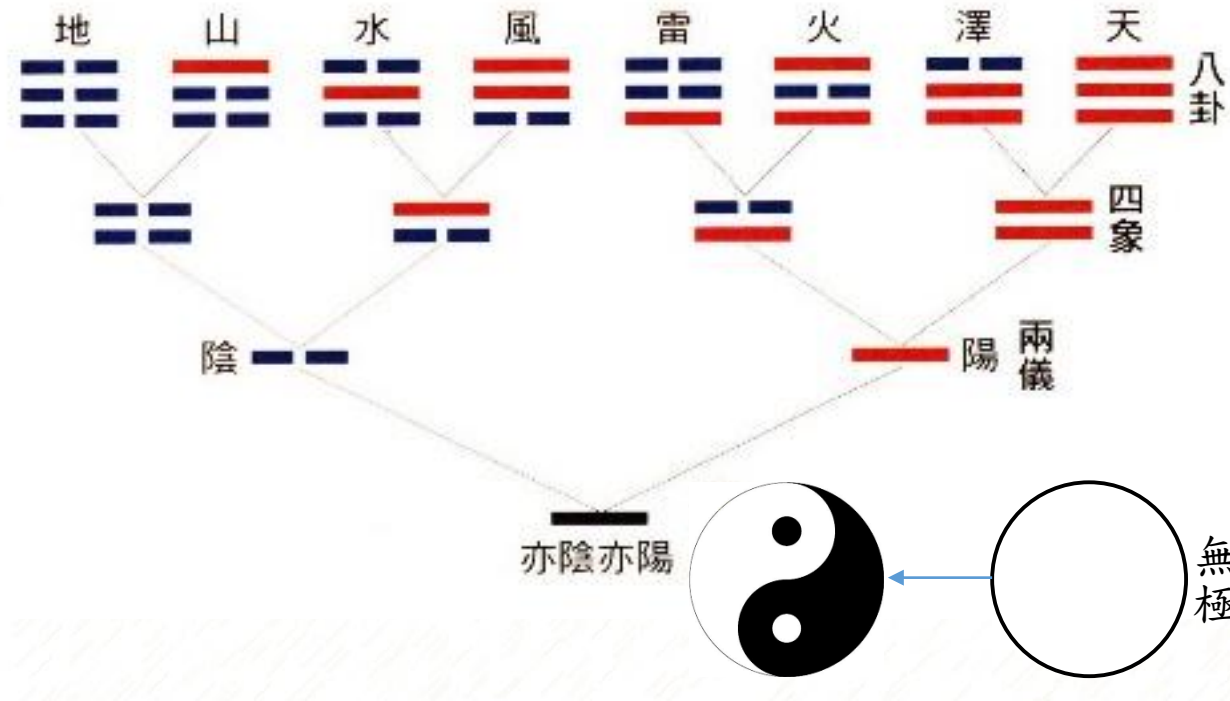

(一真法界)  
無極<sup>2</sup>

# 太極的意義

- 「太極」，是孔子所立名，即至極之理也，寂然不動之本體也。就是我們的真如本性，寂而常照，照而常寂。
- 太=「大」+「、」=大極了(其大無外)+小極了(其小無內)=一多相即、小大相容、廣狹自在、延促同時，重重無盡、圓明具德、事事無礙。
- 《佛教三字經》：「無始終，無內外，強立名，為法界。法界性，即法身，因不覺，號無明」。
- 學習《易經》就是要發明每一個人的真如本性，明心見性，成聖成賢。
- 六祖：何其自性：本自清淨、本不生滅、本自具足、本無動搖、能生萬法。



# 人更三聖，世歷三古（不說四聖，因四是偶數，屬陰）

根據西漢司馬遷《史記》中的說法，伏羲「始作八卦」，文王「演《易經》」，孔子作〈象傳〉、〈象傳〉、〈繫辭傳〉、〈文言傳〉之屬十篇。三位都是聖人，經歷了三古時代，即「伏羲為上古，文王為中古，孔子為下古」。這就是漢代學者所說的《易經》「人更三聖，世曆三古」的說法。



相傳上古時代，黃河中有龍馬出現，伏羲氏驚奇地見到龍馬背上的圖案，立刻畫了下來，這就是流傳後世的八卦。



周文王被商紂王囚於羑里，將八卦重為六十四卦，寫成卦辭、爻辭，這就是「文王拘而演《易經》」。

4



春秋末年，孔子讀《易經》「韋編三絕」。晚年撰寫〈易傳〉十篇，傳於後世，這就是對孔子作〈十翼〉的記載。

# 河圖(五十五點)

地二生火，天七成之  
二七居南



天三生木，地八成之

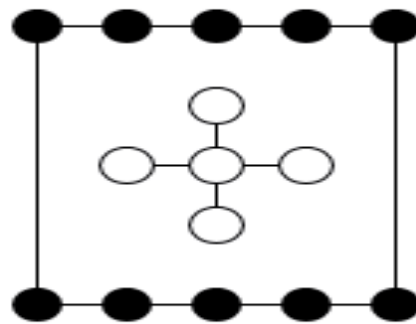
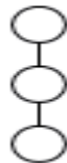

地四生金，天九成之

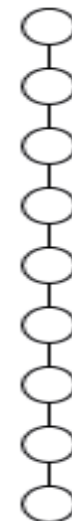

天五生土，地十成之

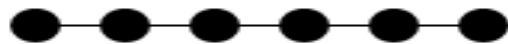

一六居北  
天一生水，地六成之

# 洛書(四十五點)

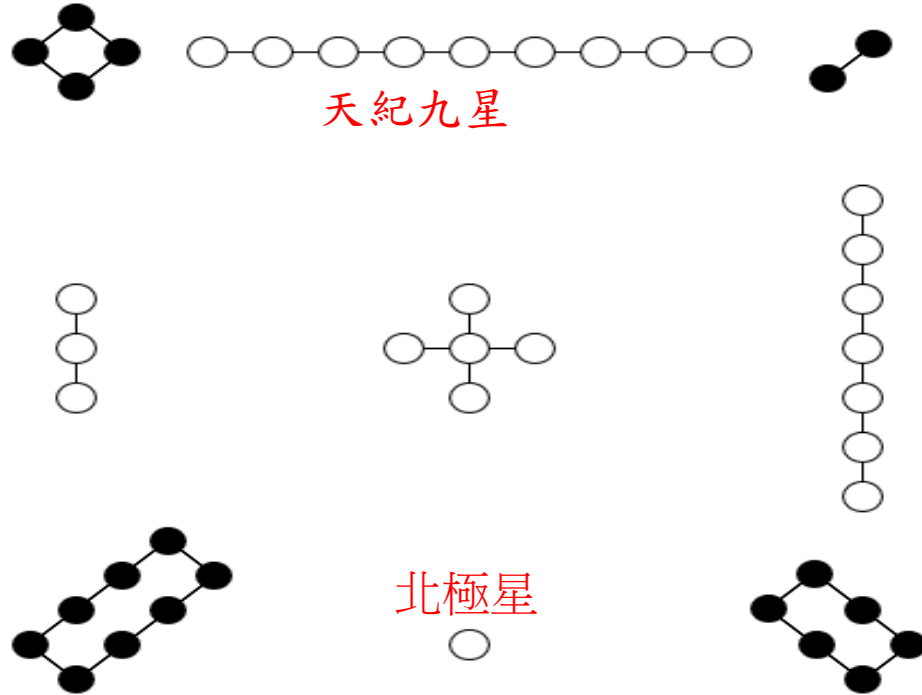

- 九宮圖口訣：「戴九履一、左三右七、二四為肩、六八為足、五居中央。」



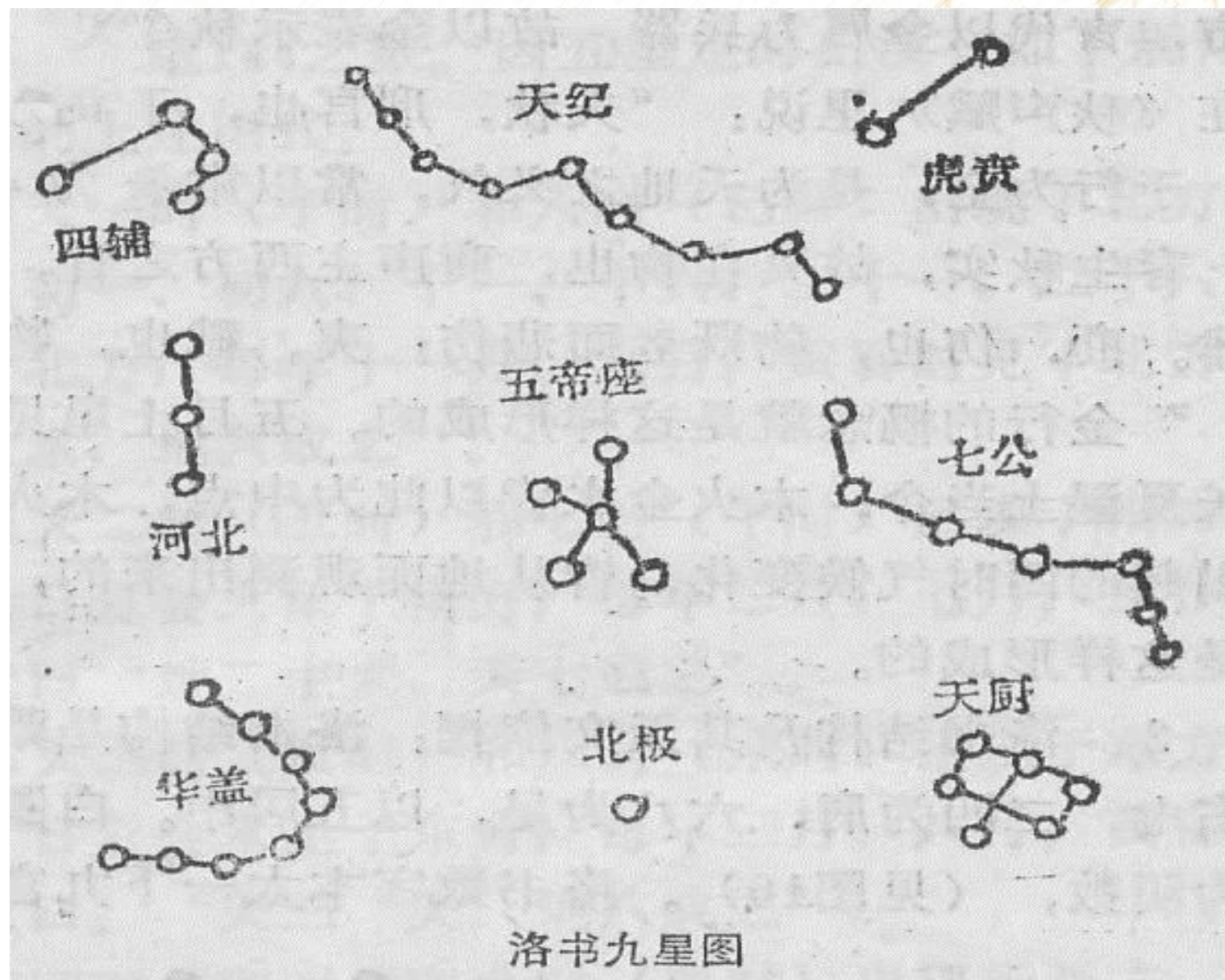

## 洛書 的由來

- 易經《繫辭》：「河出圖，洛出書，聖人則之」。
- 洛出書，龜神負文而出，列於背，有數至於九，禹遂因而第之，以成九類，常道所以次序。河圖洛書即是伏羲八卦與洪範九疇（「洪」是大，「範」是法的意思。用現代語言來說，洪範就是「大憲」，近似於「國家憲法」；九籌是九種治理國家的辦法）。
- 中宮五星稱五帝座，乃北極帝星之座，為五行之首，居中央而臨御四方；五帝座下方為北極星，恆居北方，以此定位；
- 北極對宮南方是天紀九星；正東方是河北三星；
- 正西面是北斗(七公)七星；
- 天紀九星之左是四輔四星；天紀之右是虎賁二星；北極之左是華蓋八星；北極之右是天廚六星。
- 無論綜、橫，或斜數著去數，相加之和為15。



# 九宮圖

4	9	2
3	5	7
8	1	6

## 四、八經卦的解釋

- 經卦有八個，即八卦經的口訣(八卦取象歌)
- 八經卦代表八種類別的自然物質現象。
- 乾卦代表「天」文之事(健也)；
- 坤卦代表「地」理之事(順也)；
- 震卦代表「雷」(動也)；
- 艮卦代表「山」(止也)。

## 四、八經卦的解釋(續)

- 離卦代表「火」(火必著於物)(附麗也)；坎卦代表「水」(凶險的水災)(陷也)；
- 兌卦代表「澤」(平靜的水)(悅也)；巽卦代表流動的「風」(入也)。
- 陰陽是構成宇宙萬事萬物最基本的元素；
- 陰中抱陽，陽中抱陰，生生不息—《易經》陰陽衍生的道理：  
「害人之心不可有，防人之心不可無」；  
「不以成敗論英雄」 vs. 「成者為王，敗者為寇」；  
「人同此心，心同此理」 vs. 「人心不同，各如其面」；  
「禮讓為先」 vs. 「當仁不讓」→ 智慧去判斷



# 卦象與卦德(說卦傳)

卦象與卦德表

卦畫	卦名	象自然	象人	象動物	方位	象人體	卦德
☰	乾	天	父	馬	西北	首	健
☷	坤	地	母	牛	西南	腹	順
☳	震	雷	長男	龍	東	足	動
☴	巽	風	長女	雞	東南	股	入
☵	坎	水	中男	豕	北	耳	陷
☲	離	火	中女	雉	南	目	附
☶	艮	山	少男	狗	東北	手	止
☱	兌	澤	少女	羊	西	口	悅

# 《易經》的占斷之詞(除「吉」、「凶」外)

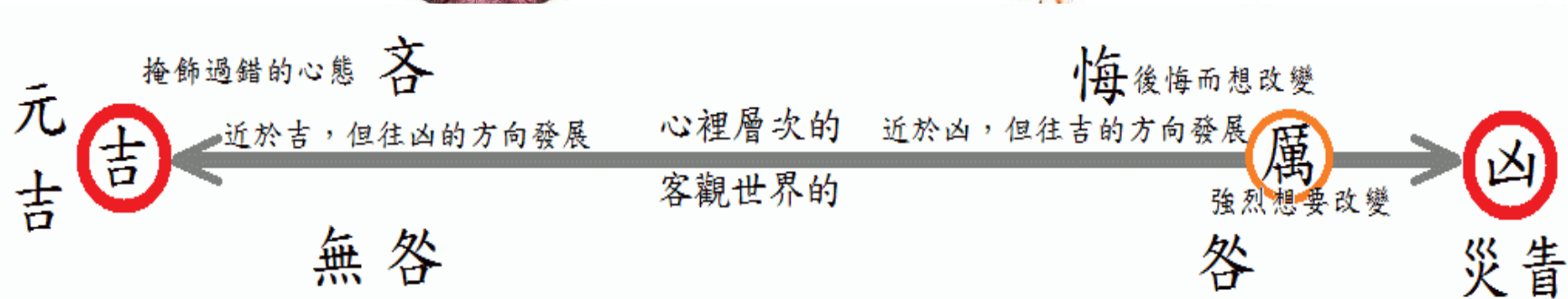



## 五、八卦及爻際間之互動關係

- 八個經卦互相重疊，構成六十四卦。
- 根據八個經卦所代表事物的物理屬性，從而形成了相制相克的關係。
- **相應**：初爻和四爻，二爻和五爻、三爻和六爻，會產生呼應的關係，稱為「相應」。
- **相與**：一卦中「相應」的兩爻，如果為**一陰一陽**，表示剛柔並濟，稱為**相與**；如果同陰或同陽，則稱「**應而不與**」。



## 五、八卦及爻際間之互動關係(續)

- 爻際間之互動關係
- 易云：其初難知，其上易知，二多譽，四多懼，三多凶，五多功。
- 正：陽爻居陽位，陰爻居陰位。即是爻之當位，該爻謂之得正。
- 中：二爻居下卦之中位，五爻居上卦之中位，該爻謂之得中。
- 中正：六二爻與九五爻得中且陰陽皆當位得正，即謂該爻既中且正。

# 得位、當位、得中

- 爻本身在卦中的地位也很重要。
- 若陽爻居於初、三、五的奇數陽位，表示適才適所，擺對位置，即「得位」。
- 陰爻處於二、四、六的偶數陰位，稱「當位」或簡稱「正」。
- 又，二爻居下卦之中，五爻居上卦之中，且為全卦君位稱為「得中」，資源豐富，比「得位」狀況還要好。

舉例而言，山雷頤卦(第二、五爻  
：應而不與；其餘皆「相與」；六二得正；六  
五不正)

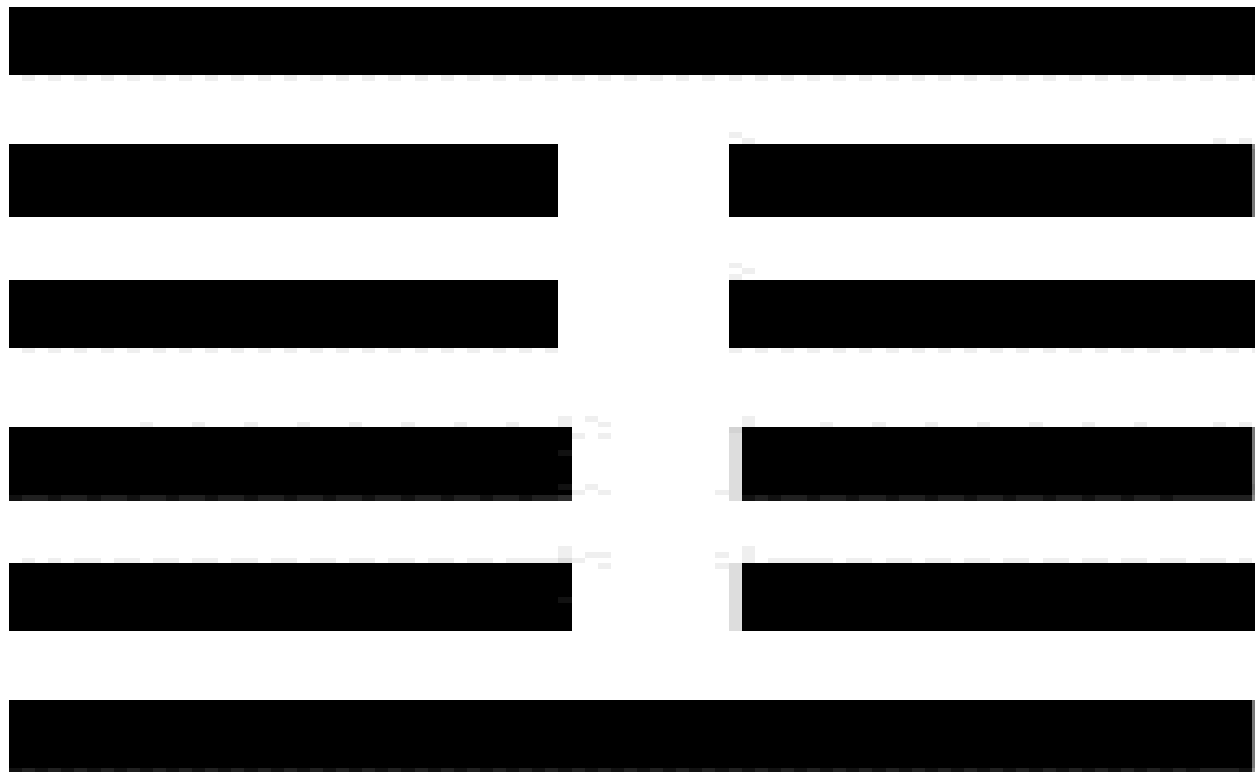



## 五、八卦及爻際間之互動關係(續)

- **承**：指相鄰兩爻，以下對上之關係。
- **乘**：指相鄰兩爻，以上對下之關係。
- **應**：初爻與四爻**相應**、二爻與五爻相應、三爻與上爻相應。指普通友好關係。
- **與**：相應兩爻位，形成**陰陽相吸引**現象。指特別的交融關係。

## 五、八卦及爻際間之互動關係(續)

- 參伍以變，錯綜其數。通其變，遂成天地之文。極其數，遂定天下之象（《繫辭傳·上》）
- **錯卦**：兩卦之六爻，形成陰陽對反交錯，謂之錯卦。
- **綜卦**：兩卦之卦體，形成正反相對同體，謂之綜卦。
- **交卦**：內外兩卦體，上下易位內外互換，謂之交卦。
- 此外，還有**卦中卦**。

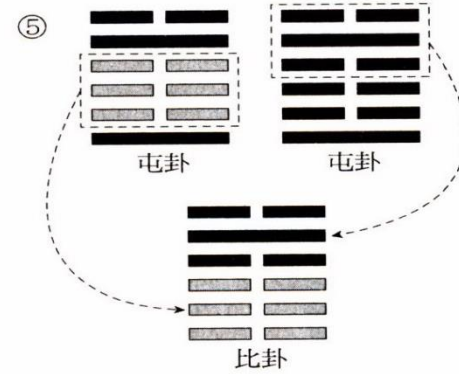
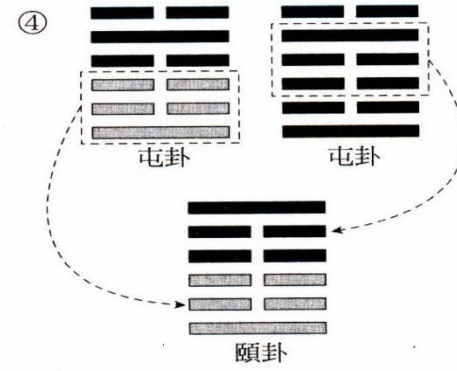
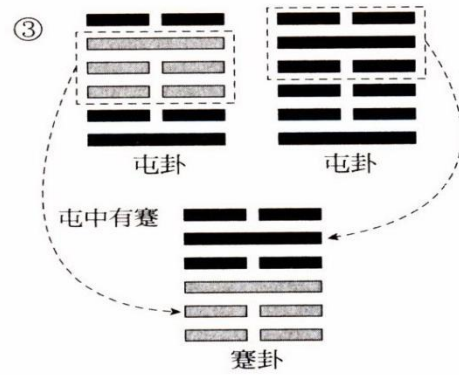
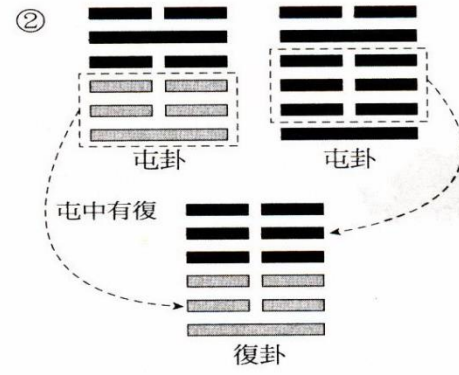
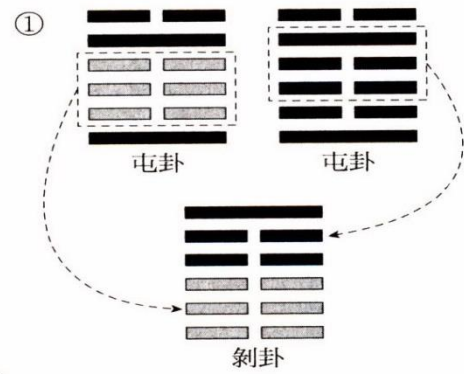

- ①屯卦→二、三、四爻為下卦，  
三、四、五爻為上卦→剝卦
- ②屯卦→初、二、三爻為下卦，  
二、三、四爻為上卦→復卦
- ③屯卦→三、四、五爻為下卦，  
四、五、六爻為上卦→蹇卦
- ④屯卦→初、二、三爻為下卦，  
三、四、五爻為上卦→頤卦
- ⑤屯卦→二、三、四爻為下卦，  
四、五、上爻為上卦→比卦

屯卦卦中卦示意圖



## 六、易經中的成語

- 出類拔萃
- 无妄之災
- 革故鼎新
- 剝極而復
- 否極泰來
- 飛龍在天
- 亢龍有悔
- 群龍無首

## 六、易經中的成語【續】

- 自強不息
- 厚德載物
- 義結金蘭
- 不速之客
- 勞師動眾
- 履險如夷
- 傾國傾城
- 隨機應變

## 六、易經中的成語【續】

- 天長地久
- 韜光養晦
- 調合鼎鼐
- 持盈保泰
- 循序漸進
- 匪夷所思
- 豐功偉業
- 滿招損，謙受益



## 六、易經中的成語【續】

- 見仁見智
- 引伸觸類
- 錯綜複雜
- 洗心革面
- 殊途同歸
- 居安思危
- 當機立斷
- 物以類聚

## 七、易經動物園

- 乾為馬，坤為牛，震為龍。巽為雞，坎為豕，離為雉，艮為狗，兌為羊。(《說卦傳》第八章)
- 〈屯〉3：即鹿無虞，惟入于林中。
- 離，麗也；孚，信也；育，倒子順產也。
- 〈晉〉4：晉如鼫鼠，貞厲。
- 〈解〉2：田獲三狐。6：公用射隼。
- 〈未濟〉：小狐汔濟，濡其尾，無攸利。
- 〈履〉虎尾，不啞人，亨。

## 七、易經動物園【續】

- 〈頤〉 1：捨爾靈龜，觀我朵頤，凶。  
4：虎視眈眈，其欲逐逐。
- 〈損〉 5、〈益〉 2：或益之，十朋之龜弗克違。
- 〈剝〉 5：貫魚以宮人寵，無不利。
- 〈姤〉 2：包有魚，無咎，不利賓。  
4：包無魚，起凶。
- 〈井〉 2：井谷射鮒。



## 七、易經動物園【續】

- 〈革〉 5：大人虎變，未占有孚。  
6：君子豹變。
- 〈漸〉 1-6：鴻漸于干(岸)、磐、陸、木、陵、陸。
- 〈旅〉 5：射雉，一矢亡，終以譽命。  
6：鳥焚其巢，喪牛于易，凶。
- 〈中孚〉：豚魚吉。  
2：鳴鶴在陰，其子和之。  
6：翰音登于天，貞凶。
- 〈小過〉：飛鳥遺之音，不宜上，宜下，大吉。

## 八、易經植物園

- 〈大過〉 1：藉用白茅，無咎。  
2：枯楊生稊。  
5：枯楊生花。
- 〈坎〉 6：係用徽纆，寘于叢棘。
- 〈夬〉 5：覓陸夬夬。
- 〈姤〉 5：以杞包瓜。
- 〈困〉 1：困于株木。3：據于蒺藜。  
6：困于葛藟。

## 八、易經植物園【續】

- 〈泰〉1、〈否〉1：拔茅茹，以其彙。
- 〈否〉5：其亡其亡，繫于苞桑。
- 〈同人〉3：伏戎於莽。



## 九、小結

- 學習《易經》是提升自己智慧的一種挑戰，男女老少只要**肯下工夫**，沒有學不會的。
- 先、後天八卦方位和我們看地圖習慣相反，**南方**一定在上面：而先天八卦**乾卦**（天道、天理），後天八卦**離卦**（光明、智慧），分別表示「**體**」和「**用**」。
- 「大明終始，六位時成」，告訴我們《易經》最講究的是「**時位**」，亦即在不同的**時機**，我們的**位置**要**隨時**而轉，方能與時俱進，這才是人生的智慧啊！